

**FABBRICANTE****P&C S.r.l**Via Nuova Trevigiana, 87  
31037 Casale sul Sile TV**LUOGO DI FABBRICAZIONE****P&C S.r.l**Via Nuova Trevigiana Casale, 87  
31037 Casale sul Sile TV**DESCRIZIONE DEL MODELLO BASE****SA100TE12120****Camice** di protezione con maniche a giro, elastico ai polsi, chiusura posteriore per sovrapposizione tramite cintura e velcro al collo. Confezionato con tessuto PUNTIFORM**VARIANTI****SA100TE12130**

Come modello base confezionato con tessuto AXAR AL/DL

**SA100TE12121**

Come modello base confezionato con tessuto VEL IMP PET

**CATEGORIA DI APPARTENENZA**

(in accordo al Regolamento (UE) 2016/425)

Dispositivo di protezione individuale di III<sup>^</sup> categoria**NORME DI PRODOTTO:**

UNI EN ISO 13688:2013

Indumenti di protezione - Requisiti generali

UNI EN 14126:2004

Indumenti di protezione – Requisiti prestazionali e metodi di prova per gli indumenti di protezione contro gli agenti infettivi

**RISCHI DAI QUALI IL DPI E' DESTINATO A PROTEGGERE**

Il DPI è stato realizzato in modo da facilitare il suo posizionamento sull'utilizzatore, da garantire che rimanga in posizione per il periodo di utilizzo prevedibile e fornisce un livello di confort adeguato al livello di protezione. Il DPI, inoltre, protegge come indicato dalla norma **UNI EN ISO 14126:2004** dai rischi di esposizione ad agenti infettivi offrendo una protezione limitata ai liquidi ed è destinato ad essere utilizzato nei casi di potenziale esposizione a spruzzi leggeri, aerosol liquidi o a bassa pressione o piccoli schizzi.

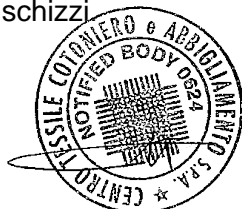

**DIMENSIONI** (misure in cm - tolleranze  $\pm 2\%$  su tutte le dimensioni)**CAMICE**

TAGLIA	S	M	L	XL	XXL
Lunghezza totale	110	120	130	140	150
Circonferenza torace	140	145	150	150	160
Larghezza spalle	60	61.5	63	64.5	66.5
Lunghezza maniche	65	67	69	71	73

**DIMENSIONI DEL CORPO SECONDO UNI EN ISO 13688:2013**

TAGLIA		S	M	L	XL	XXL
Altezza totale	<b>A</b>	158-166	166-174	174-182	190-198	182-190
Circonferenza torace	<b>B</b>	86-94	94-102	102-110	118-126	110-118

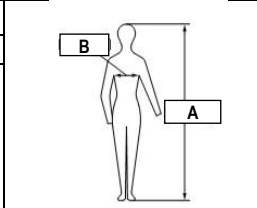
**IDENTIFICAZIONE DEI COMPONENTI****Tessuti**

Materiale	Colore	Composizione	Peso	Fornitore	Attestato di conformità
Tessuto non tessuto PUNTIFORM	Verde, Azzurro Bianco	Polipropilene + film di polietilene microporoso	65 g/m <sup>2</sup>	INDUTEX S.p.A.	CO0101200027-00-00 Centrocot
Tessuto non tessuto AXAR AL/DL	Azzurro	Polipropilene + film di polietilene	54 g/m <sup>2</sup>	ATEX S.p.A.	CO1213200035-00-00 Centrocot
Tessuto non tessuto 56040 VEL IMP PET	Bianco	Polipropilene + film di polietilene	70 g/m <sup>2</sup>	WINDTEX VAGOTEX S.p.A.	CO1197200039-00-00 Centrocot
Polsini in maglina	bianco	95% poliammide 5% elasthan	--	--	--

Il DPI è stato progettato e fabbricato con materiali e componenti da tempo utilizzati dalla ns. azienda di cui non si conoscono effetti nocivi per l'igiene e la sicurezza.

I materiali utilizzati non pregiudicano la salute o l'igiene dell'utilizzatore e sono conformi al Regolamento (CE) N. 1907/2006 del Parlamento europeo e del Consiglio, del 18 dicembre 2006, concernente la registrazione, la valutazione, l'autorizzazione e la restrizione delle sostanze chimiche (REACH) e successivi emendamenti.

**GARANZIA DI CONFORMITA'**

Durante la produzione viene garantita la conformità del DPI fabbricato alle specifiche di progettazione tramite le seguenti procedure:

**Modalita' di controllo e prova**

Ogni fase della lavorazione è soggetta al controllo della giusta esecuzione delle operazioni. Statisticamente vengono prelevati dei campioni per verificare la costanza di qualità del prodotto. A capo finito vengono effettuati controlli dimensionali e di rispondenza dell'etichettatura al modello.

**Controlli qualità su materie prime:**

- In modo sistematico viene richiesto ai fornitori di materia prima il certificato di conformità.

**Controlli qualità durante il processo e controllo qualità finale effettuati sul prodotto**

- Controllo durante la lavorazione della corretta effettuazione di tutte le operazioni e del corretto assemblaggio delle parti componenti.
- Si controlla che durante le lavorazioni tutte le varie parti vengano assemblate nella giusta posizione e che le accoppiature dei vari strati e realizzazione delle strutture composte vengano effettuate in modo corretto.
- Controllo della corretta posizione della marcatura
- Si controlla che la marcatura CE sia quella appropriata per il tipo di prodotto e che sia posizionata al punto giusto.
- Controllo della tenuta delle cuciture.
- Si controllano visivamente le cuciture e se ne verifica manualmente la tenuta.
- Controllo della corrispondenza al prototipo.
- Si verifica che il capo confezionato corrisponda per tipologia, foggia, posizione degli accessori, ecc. al prototipo oggetto d'attestazione d'esame CE.

**Controllo della produzione in serie**

Tramite un'analisi periodica a campione si verifica che ciascun esemplare di DPI sia conforme al tipo omologato e ai requisiti essenziali di salute e sicurezza

**SMALTIMENTO**

Se gli indumenti non sono stati contaminati con sostanze o prodotti particolari possono essere smaltiti come normali rifiuti tessili, in caso contrario, dovranno essere smaltiti in conformità alle prescrizioni legislative vigenti per i rifiuti speciali.



# DOCUMENTAZIONE TECNICA

Camice art. SA100TE12120

## LIVELLI DI PRESTAZIONI DEI MATERIALI

UNI EN ISO 13688:2013	requisiti	risultati
Determinazione pH tessuti	3,5<pH<9.5	Pass
Determinazione ammine aromatiche cancerogene	Non rilevabile	Non eseguito bianco

### Requisiti del capo

UNI EN 13034:2005 Tipo 6		
Test	Requisiti	Risultati/Classe/Conformità
Penetrazione mediante spruzzo		Per partial body Non applicabile

### Requisiti del tessuto

UNI EN 14325:2005			
Test	Requisiti	Risultati/Classe/Conformità	
Resistenza all'abrasione (UNI EN 530 met. 2)	Classe 6	>2000 c.	PUNTIFORM Classe 3 AXAR AL/DL Classe 5 VEL IMP PET Classe 6
	Classe 5	>1500 c.	
	Classe 4	>1000 c.	
	Classe 3	>500 c.	
	Classe 2	>100 c.	
	Classe 1	>10 c.	
Lacerazione trapezoidale (EN ISO 9073-4)	Classe 6	>150 N	PUNTIFORM Classe 1 AXAR AL/DL Classe 2 VEL IMP PET Classe 1
	Classe 5	>100 N	
	Classe 4	>60 N	
	Classe 3	>40 N	
	Classe 2	>20 N	
	Classe 1	>10 N	
Trazione (EN ISO 13934-1)	Classe 6	>1000 N	PUNTIFORM Classe 1 AXAR AL/DL Classe 2 VEL IMP PET Classe 1
	Classe 5	>500 N	
	Classe 4	>250 N	
	Classe 3	>100 N	
	Classe 2	>60 N	
	Classe 1	>30 N	
Resistenza alla perforazione (EN 863 - EN 13034)	Classe 6	>250 N	PUNTIFORM Classe 2 AXAR AL/DL Classe 2 VEL IMP PET Classe 1
	Classe 5	>150 N	
	Classe 4	>100 N	
	Classe 3	>50 N	
	Classe 2	>10 N	
	Classe 1	>5 N	
Resistenza alla flessione (EN 7854)	Classe 6	>100.000 c.	PUNTIFORM Classe 6 AXAR AL/DL Classe 6 VEL IMP PET Classe 6
	Classe 5	>40.000 c.	
	Classe 4	>15.000 c.	
	Classe 3	>5.000 c.	
	Classe 2	>2.500 c.	
	Classe 1	>1000 c.	
Ignizione e infiammabilità (EN 13274-4 - EN 1073-2)		Non eseguita	

### EN 14126:2003

Test	Requisiti	Risultati/Classe/Conformità	
Penetrazione di agenti patogeni veicolati dal sangue e da altri fluidi corporei. Metodo del batteriofago Phi-X174 (ISO 16603/16604)	Classe 6	20 kPa	Classe 6
	Classe 5	14 kPa	
	Classe 4	7 kPa	
	Classe 3	3,5 kPa	
	Classe 2	1,75 kPa	
	Classe 1	0 kPa	
Penetrazione batterica allo stato umido (ISO 22610) test su microorganismi: staphylococcus aureus	Classe 6	min>75	Classe 6
	Classe 5	60 < min ≤ 75	
	Classe 4	45 < min ≤ 60	
	Classe 3	30 < min ≤ 45	
	Classe 2	15 < min ≤ 30	
	Classe 1	≤ 15 min	
Penetrazione di aerosols liquidi biologici contaminate (ISO DIS 22611) test su microorganismi: staphylococcus aureus	Classe 3	log > 5	Classe 3
	Classe 2	3 < log ≤ 5	
	Classe 1	1 < log ≤ 3	
Penetrazione di polveri biologicamente contaminate (EN ISO 22612) test su microorganismi: spore di Bacillus subtilis	Classe 3	≤ 1	Classe 3
	Classe 2	1 < log ufc ≤ 2	
	Classe 1	2 < log ufc ≤ 3	



## ELENCO ESAUSTIVO DEI REQUISITI ESSENZIALI

(All. II al Regolamento (UE) 2016/425)

I seguenti elenchi illustrano i rapporti tra i requisiti pertinenti dell' All. II al Regolamento (UE) 2016/425 e i punti delle norme che li trattano.

### UNI EN ISO 13688:2013

All. II al Regolamento (UE) 2016/425		Punti norma <b>UNI EN ISO 13688</b> che soddisfano i requisiti
1.2.1	Assenza di rischi e altri fattori di disturbo	Punto 5.3
1.2.1.1	Materiali costitutivi appropriati	Punto 4.2
1.2.1.2	Stato di superficie adeguato di ogni parte di un DPI a contatto con l'utilizzatore	Punto 4.4
1.4	Istruzioni e informazioni del fabbricante	Punto 8
2.12	DPI con una o più marcature o indicazioni di identificazione riguardanti direttamente o indirettamente la salute e la sicurezza	Punto 6, 7

### UNI EN 14126:2004

All. II al Regolamento (UE) 2016/425		Punti norma <b>UNI EN 14126</b> che soddisfano i requisiti
1.1.2.2	Classi di protezione adeguate a diversi livelli di rischio	Punto 4.1.4
1.3.1	Adeguamento dei DPI alla morfologia dell'utilizzatore	Punto 4.3
1.3.2	Leggerezza e solidità	Punto 4.1.2, 4.2
1.4	Istruzioni e informazioni del fabbricante	Punto 6
2.12	DPI con una o più marcature o indicazioni di identificazione riguardanti direttamente o indirettamente la salute e la sicurezza	Punto 5
3.10.2	Protezione dai contatti epidermici o oculari	Punto 4.3, 4.1.4

### MARCATURA

Con l'indumento viene fornita un'etichetta di cui si riporta un esempio

Le scritte, gli ideogrammi e i pittogrammi sono neri su fondo bianco.

Le dimensioni dei caratteri sono maggiori di 2 mm e le dimensioni della scritta CE, sono maggiori di 5 mm.





L'intero pittogramma inoltre ha dimensioni maggiori di 10 mm.

Oltre all'identificazione del fabbricante vengono indicati:





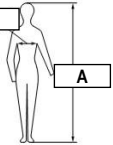

Nome del modello, il pittogramma normalizzato per l'indicazione delle taglie, pittogramma/i relativi alla protezione prevista, i livelli di prestazione, la norma di prodotto, i simboli di manutenzione.

L'etichetta e le note informative verranno redatte nella lingua ufficiale dello stato di destinazione del DPI mantenendo intatti i contenuti.

### MARCATURA

Fabbricante indirizzo	 <b>P&amp;C S.r.l</b> Via Nuova Trevigiana, 87 31037 Casale sul Sile TV	
articoli	Camice art. <b>SA100TE12121</b>	
	<b>DPI di III categoria</b> polipropilene/polietilene	Categoria Composizione
marcatura CE	<b>CE 0624</b> Tg. <b>S</b>	Taglia
Pittogramma specifico	<b>UNI EN 14126:2004</b>  <b>Tipo PB 6-B</b> 	pittogramma UNI EN ISO 13688 e dimensioni corpo
leggere la nota informativa	 Monouso XXX/mese/anno	Lotto/mese/anno di produzione
Max numero di lavaggi		simboli di lavaggio

### SIMBOLI DI MANUTENZIONE





					
NON Lavare	Non candeggiare	Non asciugare in tamburo	NON stirare	NON Lavare a secco	Materiale infiammabile, tenersi lontani da fiamme.

### NOTA INFORMATIVA DEL FABBRICANTE

Le istruzioni e informazioni del fabbricante sono illustrate in Nota Informativa allegata.

### MANUTENZIONE

Spiegazione dei simboli di manutenzione:

	Consente il lavaggio in acqua con detersivi. Il numero interno indica la massima temperatura di lavaggio ammessa. Uno o due tratti sotto il simbolo indicano di effettuare il processo con azione meccanica ridotta o molto ridotta.		Consente il candeggiare con prodotti a base di Cloro
	Consente l'asciugatura a tamburo: • Asciugatura a 60°C    •• Asciugatura a 80°C		Consente asciugatura all'aria: — Appeso      All'ombra (in angolo in alto a sinistra)
	Indica la stiratura consentita (max temperatura della piastra): • 110°C    •• 150°C    ••• 200°C		Consente il lavaggio a secco con (inserire lettera nel cerchio): - F: idrocarburi - P: idrocarburi, tetracloroetilene



Questo segno sopra al simbolo indica il divieto di effettuare il trattamento previsto dal simbolo stesso



**FOTO**

